

# Baugesuch 2026-2180

Erstellt am 07.05.2026 um 10:22  
Zuletzt bearbeitet am 07.05.2026 um 10:44  
Generiert am 07.05.2026 um 10:45

**Adresse**

Grünau 7, Merenschwand 5634

**Gemeinde**

Merenschwand

**Parzelle(n)**

1265

**Beschreibung**

Gartenhaus

**Leitbehörde**

Gemeinde Merenschwand

**Gesuchsteller/in**

Luzia Gut, Grünau 7, 5634 Merenschwand

**Grundeigentümer/in**

Gesuchsteller/in ist Grundeigentümer/in

**Projektverfasser/in**

Gesuchsteller/in ist Projektverfasser/in

**Stichworte**

-

**Eingangsdatum**

07.05.2026

## Allgemeine Informationen

### Lage des Vorhabens

**Strasse, Nr.** Grünau 7

---

**PLZ** 5634

---

**Ort** Merenschwand

---

**Zuständige Gemeinde** Merenschwand

---

### Weitere betroffene Gemeinden

---

<b>Parzelle</b>	<b>Zuständige Gemeinde</b>	Merenschwand
	<b>Parzellennummer</b>	1265
	<b>E-GRID-Nr.</b>	CH373281785667

---

### Gebäude

---

**Projektänderung**  Ja  
 Nein

---

**Nutzungszonen** Wohnzone 2

---

**Naturgefahren** Hochwasser (geringe Gefährdung), Hochwasser (Restgefährdung)

---

### Gestaltungs-und Erschliessungsplan

---

**Überlagerte Schutzzonen und Schutzobjekte** Übrige Zonen innerhalb Dekretsgebiet (kant. NP), Landschaften und Naturdenkmäler von nationaler Bedeutung (BLN)

---







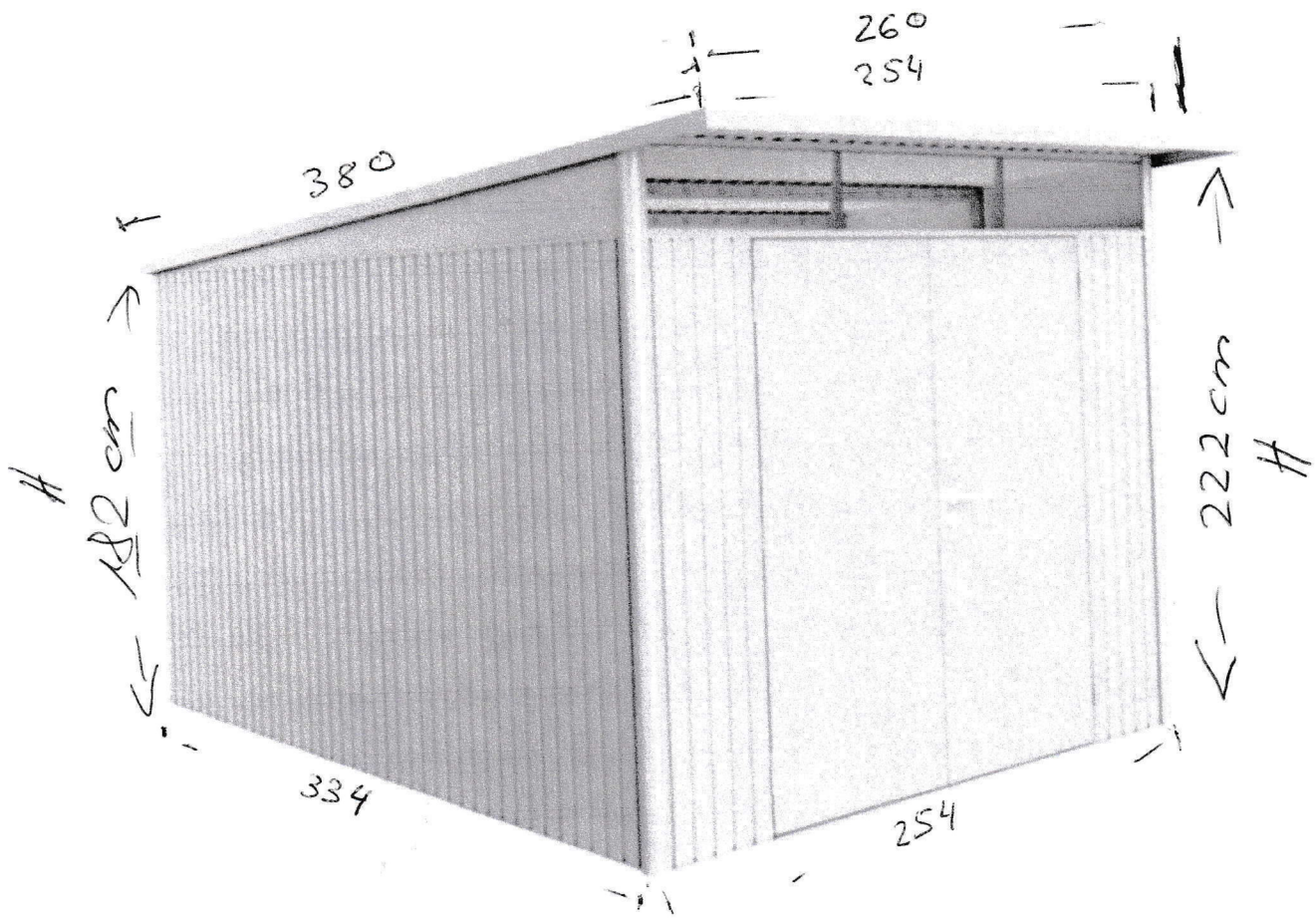

### Artikeldetails

Aussenbreite inkl. Dachüberstand	260 cm
Aussentiefe inkl. Dachüberstand	380 cm
Aufstellmasse B x T ohne Dachüberstand	254 x 334 cm
Aufstellfläche in qm	8,5 m <sup>2</sup>
Innenmasse (BxT)	252 cm x N/A
Umhauer Raum	21,93 m <sup>3</sup>
Wandstärke	0,5 mm
Seitenwandhöhe	182 cm
Firsthöhe	222 cm
Konstruktion	Steck-/Schraubsystem
Fusshoden	Nein









